

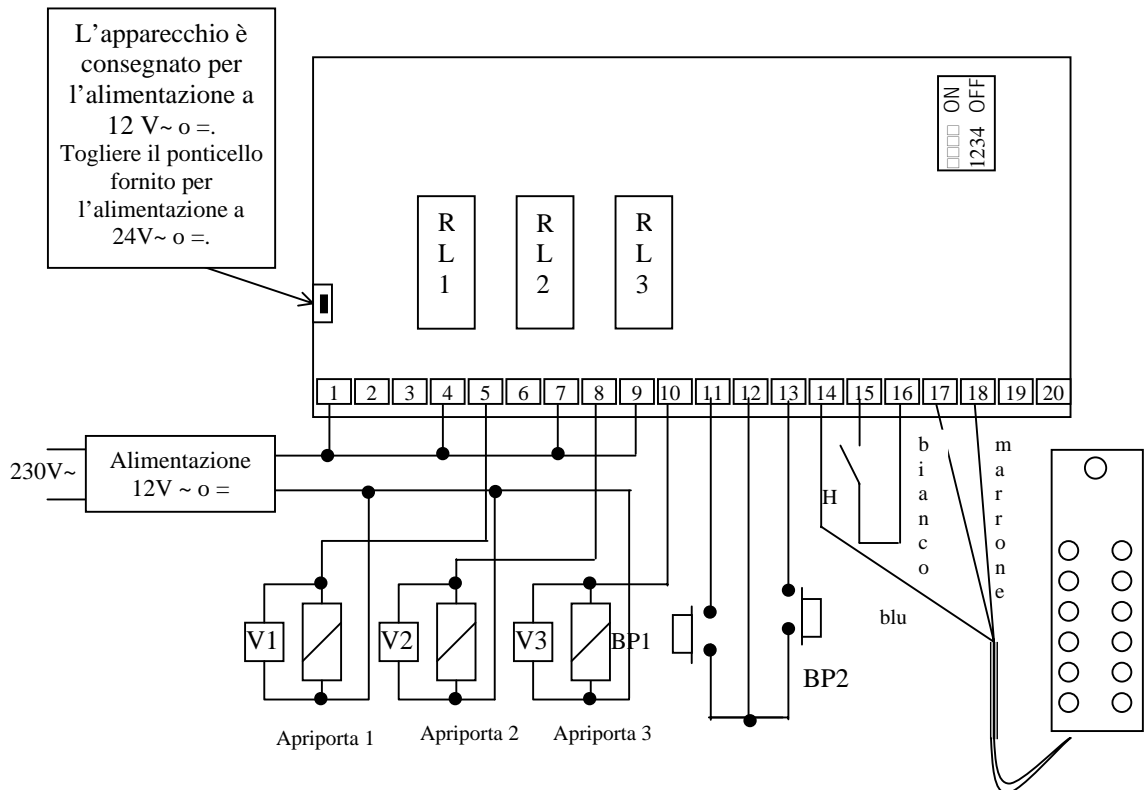

PROFIL 100

TASTIERA 100 CODICI, 3 RELÉ
ELETTRONICA CHE OFFRE ALL'UTENTE FINALE
LA POSSIBILITÀ DI CAMBIARE IL CODICE D'INGRESSO

Collegamenti



1	Alimentazione	11	pulsante interno BP 1
2	Alimentazione	12	massa pulsante interno
3	[R] contatto stand by RL 1	13	massa pulsante interno BP2
4	[C] contatto massa RL 1	14	BP pulsante esterno (filo blu) tastiero
5	[T] contatto lavoro RL 1	15,16	contatto orologio: aperto – BP pulsante esterno off chiuso – BP pulsante esterno attivi relé RL 1
6	[R] contatto stand by RL2	17	filo (bianco) dell' tastiero
7	[C] contatto massa RL 2	18	filo (marrone) dell' tastiero
8	[T] contatto lavoro RL 2		

9	[C] contatto massa RL3
10	[T] contatto lavoro RL3

Questo apparecchio è consegnato con due varistori da montare direttamente sui morsetti dell'apriporta (ventosa, motore,...) comandato dall'apparecchiatura. Se l'apparecchio funziona con più apriporta, ciascuno deve essere munito di varistore. Il varistore limita le sovratensioni provocate dall'avvolgimento dell'apriporta – effetto di autoinduzione.

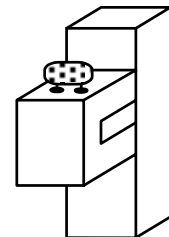

Nel caso in cui la ventosa utilizzata sia di tipo «Shear Lock», questa deve essere utilizzare un'alimentazione indipendente del **PROFIL100** !

ISTRUZIONI DI MONTAGGIO E D'UTILIZZO

Caratteristiche tecniche

Alimentazione	12 o 24 V = o ~ (non utilizzare la modalità bistabile a 24 V!)
Uscita	2 relé 1 contatto RT 8A/250 V~ e 1 relais 1 contact T 6A/250 V~
Temperatura di funzionamento	-20°C a +50°C
Codici d'ingresso	100 codici programmabili (da 00 a 99)
Codice di modifica	2 cifre programmabili
Codice master	1 codice programmabile a 4 o 5 cifre
Numero di cifre	determinato da dip-switch n° 3 (ON per 4 cifre, OFF per 5 cifre)
Pulsante	2 interno e tasto «0» come pulsante esterno (comandato dal contatto orologio)
Presentazione	1 tastiera 12 tasti e un buzzer

Valeurs par défaut

Temporizzazioni relé:	1 secondo in modalità monostabile
Sicurezza tastiera e illuminazione:	10 secondi
Sicurezza programmazione:	120 secondi (2 minuti)
Codice di modifica:	* e # per relé 1 1 e 3 per relé 2 4 e 6 per relé 3

Cifre

Tutti i tasti della tastiera sono abilitati a comporre codici.
 Il codice master non può essere utilizzato come codice di apertura di porta.
 Il codice 0000 a 4 cifre o 00000 a 5 cifre serve ad annullare un codice esistente e non può quindi essere usato come codice di apertura di porta.

Comando tramite pulsante

Il collegamento del pulsante è previsto per comandare il relé (la modalità e la temporizzazione sono programmabili).

Il contatto orologio consente l'utilizzo del tasto «0» come pulsante esterno:
 contatto orologio chiuso - tasto «0» come pulsante esterno,
 contatto orologio aperto - tasto «0» in modalità normale.

Azioni dei dip-switch

DIP-SWITCH	ON	OFF
1	Programmazione da parte dell'utente non consentita	Programmazione autorizzata
2	Programmazione pannello non consentita	Programmazione autorizzata
3	Codice d'ingresso a 4 cifre	Codice a 5 cifre
4	Programmazione codice master autorizzata	Programmazione non consentita

Programmazione del codice master

1. Determinare il numero di cifre da utilizzare in base al posizionamento del dip-switch n° 3 (ON per 4 cifre o OFF per 5 cifre).
2. Posizionare il dip-switch n° 4 su ON.
3. Comporre 4 o 5 cifre (vedere la posizione del dip-switch n° 3) del nuovo codice master. Un bip sonoro conferma la convalida del nuovo codice master.
4. Riposizionare il dip-switch n° 4 su OFF per uscire dalla programmazione e ritornare alla modalità normale di funzionamento.

Gruppo

GRUPPO	N° DI SERIE	RELE	CODICE PER PROGRAMMAZIONE
1 (60 codice)	da 00 a 59	RL1	*1
2 (20 codice)	da 60 a 79	RL2	*2
3 (20 codice)	da 80 a 99	RL3	*3

Programmazione dei codici e delle temporizzazioni

1. Posizionare il dip-switch n° 2 su OFF (autorizzazione di programmazione dal pannello).
2. Comporre 2 volte il codice master. Due bip sonori confermano l'inizio della programmazione.
3. Digitare il n° di serie da programmare (da 00 a 99), poi le 4 o 5 cifre del codice (tabella di programmazione alla pagina seguente). Un bip sonoro conferma la convalida del codice.
4. Digitare * 1 o A1 (per la temporizzazione del relé 1), poi la durata di comando in secondi – 01 per 1 secondo fino a 99 per 99 secondi. La durata 00 corrisponde al funzionamento bistabile del relé.
5. Digitare * 2 o A2 (per la temporizzazione del relé 2), poi la durata di comando in secondi – 01 per 1 secondo fino a 99 per 99 secondi. La durata 00 corrisponde al funzionamento bistabile del relé..
6. Digitare * 3 o A3 (per la temporizzazione del relé 3), poi la durata di comando in secondi – 01 per 1 secondo fino a 99 per 99 secondi. La durata 00 corrisponde al funzionamento bistabile del relé.

Non utilizzare la modalità bistabile a 24 V!

Un bip sonoro conferma la convalida della temporizzazione.

7. Digitare * 0 o A0 (per la temporizzazione tastiera), poi la durata di comando in secondi – 10 per 10 secondi fino a 99 per 99 secondi. Un bip sonoro conferma la convalida della temporizzazione.
8. Digitare * 9 o A9 (codice di modifica per relé 1), poi le 2 cifre del nuovo codice. Un bip sonoro conferma la convalida del codice.
9. Digitare * 8 o A8 (codice di modifica per relé 2), poi le 2 cifre del nuovo codice. Un bip sonoro conferma la convalida del codice.
10. Digitare * 7 o A7 (codice di modifica per relé 3), poi le 2 cifre del nuovo codice. Un bip sonoro conferma la convalida del codice.
11. Per uscire dalla programmazione in qualsiasi momento, digitare # o B. Due bip sonori segnalano il ritorno alla modalità normale di funzionamento.
12. Commutare il dip-switch n° 2 su ON (programmazione dal pannello non autorizzata).

Quattro bip sonori indicano un errore d'immissione.

Utilizzo

Ogni volta che il codice digitato è riconosciuto e il relé interessato è comandato durante la temporizzazione programmata.

1. La temporizzazione 00 corrisponde al funzionamento bistabile del relé.
2. In questo caso occorre comporre un codice per azionare il relé e un codice per riposizionarlo a riposo.

Non utilizzare la modalità bistabile a 24 V!

Programmazione dei codici

- Per entrare nella programmazione del nuovo codice master:

Scegliere il numero di cifre dal dip-switch n° 3 (ON per 4 cifre, OFF per 5 cifre).

dip-switch n° 4 su ON	Nuovo codice master	dip-switch n° 4 su OFF				
	<table border="1" style="width: 100%; border-collapse: collapse;"> <tr> <td style="width: 25%; height: 20px;"></td> <td style="width: 25%;"></td> <td style="width: 25%;"></td> <td style="width: 25%;"></td> </tr> </table>					Un bip sonoro

- Per entrare nella programmazione dei codici. Posizionare il dip-switch n° 2 su OFF.

Codice master	Codice master	Due bip sonori								
<table border="1" style="width: 100%; border-collapse: collapse;"> <tr> <td style="width: 25%; height: 20px;"></td> <td style="width: 25%;"></td> <td style="width: 25%;"></td> <td style="width: 25%;"></td> </tr> </table>					<table border="1" style="width: 100%; border-collapse: collapse;"> <tr> <td style="width: 25%; height: 20px;"></td> <td style="width: 25%;"></td> <td style="width: 25%;"></td> <td style="width: 25%;"></td> </tr> </table>					

Codici di comando di apertura

00	01	02	03
04	05	06	07
08	09	10	11
12	13	14	15
16	17	18	19
20	21	22	23
24	25	26	27
28	29	30	31
32	33	34	35
36	37	38	39
40	41	42	43
44	45	46	47
48	49	50	51
52	53	54	55
56	57	58	59
60	61	62	63
64	65	66	67
68	69	70	71
72	73	74	75
76	77	78	79
80	81	82	83
84	85	86	87
88	89	90	91
92	93	94	95
96	97	98	99

Temporizzazione relé 1	Temporizzazione sicurezza	Codice di modifica
* 1 o A1	* 0 o A0	* 9 o A9
Temporizzazione relé 2	Codice di modifica	
* 2 o A2	* 8 o A8	

Temporizzazione relé 3		
------------------------	--	--

* 3 o A3		
----------	--	--

Codice di modifica		
--------------------	--	--

* 7 o A7		
----------	--	--

Per uscire dalla programmazione digitare # o B. Due bip sonori segnalano il ritorno alla modalità normale di funzionamento. Commutare il dip-switch n° 2 su ON.

Programmazione effettuata da:		Data:
Edificio:		
N°:	Via:	
Città:		
Altre informazioni:		

Modifica del codice d'ingresso da parte dell'utente

L'autorizzazione di modifica del codice da parte dell'utente è determinata dal posizionamento del dip-switch n° 1 (ON per modifica non consentita, OFF per modifica autorizzata).

1. Comporre il codice utilizzato attualmente. Il relé di apertura è comandato.
2. Digitare immediatamente le 2 cifre del codice di modifica (* e # o A e B al primo utilizzo). Un bip sonoro conferma l'inizio della programmazione.
3. Comporre 2 volte di seguito il nuovo codice di apertura. Due bip sonori confermano la convalida del nuovo codice e il ritorno ad un funzionamento normale.
4. Verificare la memorizzazione del nuovo codice componendolo. Il relé deve comandare l'apertura.

In caso di errore nella composizione del nuovo codice, vengono emessi quattro bip sonori e la modifica non viene effettuata.

5. In caso di errore nella composizione del codice di modifica (* e # ad esempio), vengono emessi due bip sonori che informano l'utente del ritorno alla modalità normale di funzionamento.

Maschera di foratura

PROFIL 100

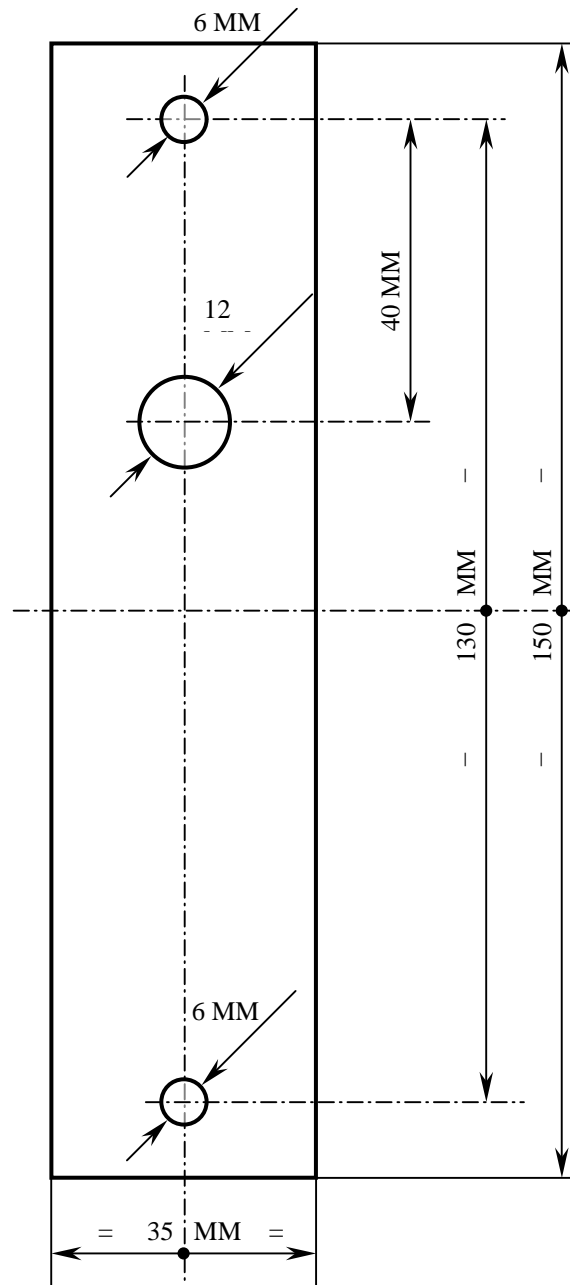

Fori diametro **6 mm** - per tasselli in ottone,,

Foro diametro **12 mm** - per passaggio del cavo.